

IDEAL

NÁVOD K OBSLUZE ŘEZAČEK NA PAPÍR a Záruční list

IDEAL 1134, 1135 a 1146



Děkujeme, že jste si vybrali stroj firmy IDEAL. Můžete si být jistí, že jste zvolili správně. Před použitím přečtěte návod na obsluhu a řiďte se bezpečnostními pokyny.

Bezpečnostní pokyny:

Než začnete pracovat se strojem, seznamte se s návodem k použití a s bezpečnostními pokyny. Tyto pokyny si uchovejte a používejte vždy v případě jakýchkoliv pochybnosti týkajících se obsluhy stroje.

- Stroj položte na stabilním a dostatečně pevném povrchu.
- Stroj je nutné chránit před prachem a vlhkem.
- Zařízení skladujte mimo dosah dětí.
- **POZOR!** Je třeba dbát zvýšené opatrnosti při manipulaci v přímé blízkosti řezného ústrojí.
- Nikdy nesahejte pod ostří nože.
- Nikdy nenechávejte nůž bez krytu.
- Nikdy nevyjímejte nebo nepřepavujte nůž bez ochranného krytu.
- Nepoužívejte stroj k jiným účelům, než je určeno v návodu.
- Nikdy neřežte tvrdý materiál, při kterém mohou ustřelovat ostré úlomky.
- Kontrolujte správný chod stroje. Pokud zjistíte nějakou závadu stroje při práci, ihned se spojte se servisní opravou.
- Zařízení je určeno pouze pro práci v uzavřené místnosti s teplotou vyšší než 8°C.
- Zacházejte se zařízením vždy dle všeobecných bezpečnostních pravidel.
- Veškeré opravy stroje může provádět pouze oprávněná osoba.

Doporučení výrobce:

- Řezačka je vyrobena pro řezání stohů papíru a je konstruována pro obsluhu pouze jednou osobou! **POZOR!** Jiné materiály než papír (např. kancelářské sponky apod.) mohou poškodit ostří nože.
- Provozování stroje bez bezpečnostních prvků je zakázáno!

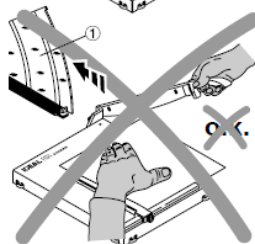
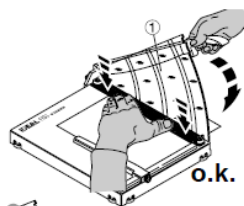

Popis stroje

1. Bezpečnostní kryt
2. Lišta přítlaku
3. Vodítko
4. Rukojeť nože
5. Měřítka
6. Šroub dorazu
7. Posuvný boční doraz
8. Páka (IDEAL 1046)

IDEAL 1134

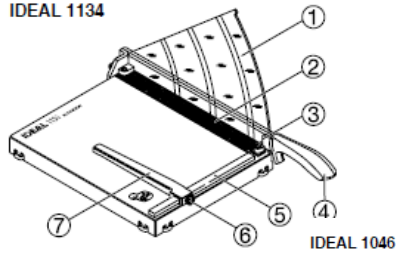

IDEAL 1046

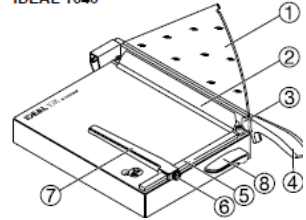

Montáž řezačky

- Před zahájením práce musí být namontován přítlak a ochrana nože 1.
- přítlak a ochrana nože 1.
- Ochrana nože je přišroubována dvěma šrouby společně s přítlakem k základně stroje 3
- U modelu IDEAL 1046 se musí stáhnout ochranný film „A“ z ochranného krytu nože.

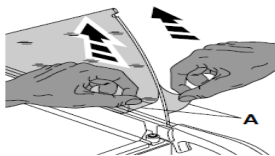
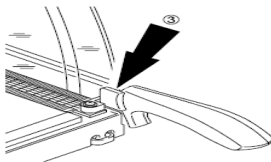

IDEAL 1134

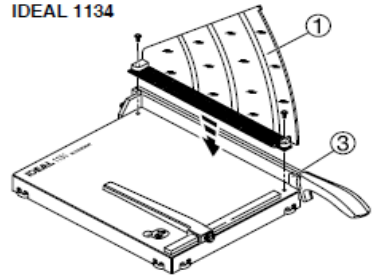

IDEAL 1135

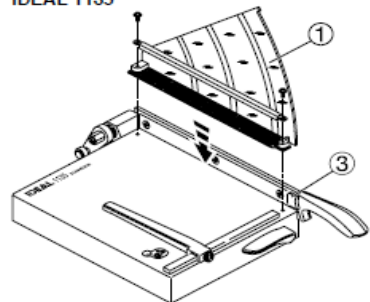

IDEAL 1046

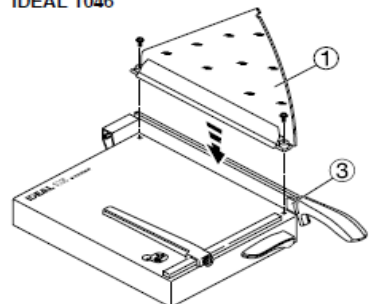

Postup práce na stroji

- Držte rukojeť nože nad blokem, který má být oříznut.
- Boční doraz formátu s milimetrovým měřítkem umožňuje přesné uspořádání na stole řezačky papíru.

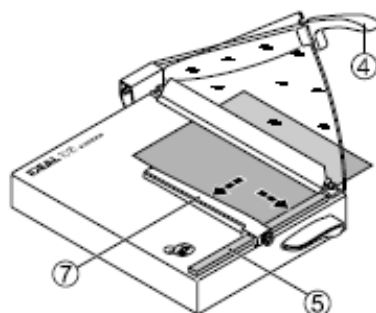

IDEAL 1134.

Přítlak papíru 2 stlačte rukou

IDEAL 1134

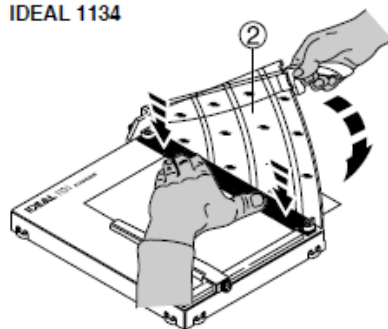

U modelů IDEAL 1135 a IDEAL 1046

je přítlak automatický.

- K vypnutí přítlaku slouží páka 8.

IDEAL 1135
IDEAL 1046

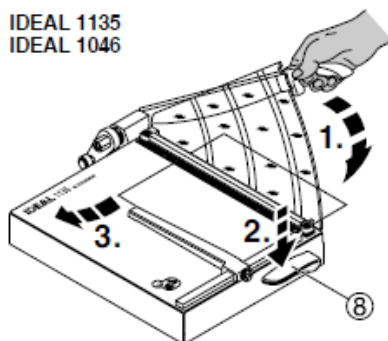

Nastavení nože

- Přístroj má mechanismus umožňující regulaci tuhosti pohybu nože.
- Pokud se nůž nepohybuje hladce, nastavte sílu tření v souladu s těmito pokyny:

IDEAL 1134

IDEAL 1134:

- Klíčem 13mm povolte šroub 1, imbusovým klíčem 6mm nastavte vhodnou třecí sílu (viz obrázek)
- Po nastavení opět utáhněte šroub 1.

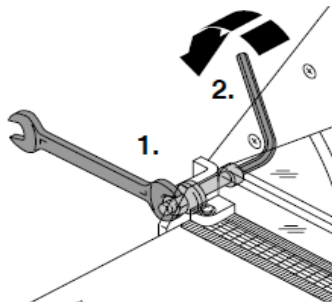

IDEAL 1135 IDEAL 1046

Modely IDEAL 1135 IDEAL 1046:

- Uvolněte šroub imbus (1) klíč 4 mm.
- Utáhněte matici (2) 13mm klíče, tak, aby nastalo dostatečné tření (viz obrázek)
- Po nastavení opět utáhněte šroub 1.

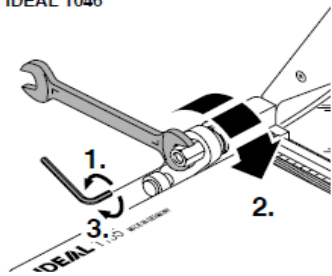

- Nastavení úhlu dorazu formátu lze libovolně upravit pomocí imbusového klíče 2 mm (viz obrázek)

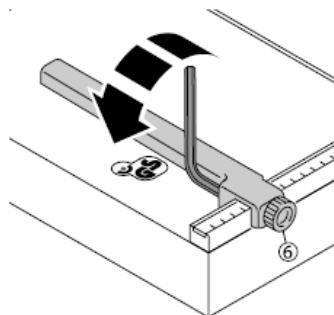

Možné chyby a jejich odstranění

- Spontánní sestupu nože řezání
- Upravte třecí prvky nože (viz strana 5).

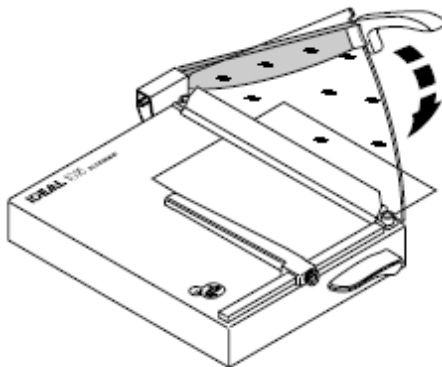

POZOR! Nůž je velmi ostrý nebezpečí úrazu. Dbejte zvýšené opatrnosti při manipulaci

POZOR! Nedodržování výše uvedených pokynů a doporučení může způsobit ztrátu záruky.